



# Manual do Usuário

**FORNO DE PAREDE ELÉTRICO  
MODELOS: FOEGE060D1A2IN**



imaginação em ação



## **FORNO ELÉTRICO GE**

---

**Parabéns!**  
Você adquiriu um Produto com a Qualidade GE.

---

Isto, para nós é muito importante, pois os produtos GE são concebidos para fazer parte de sua família por muitos anos, proporcionando-lhe conforto e segurança.

A GE, uma das mais tradicionais e conceituadas empresas do mundo, preza pela qualidade, durabilidade, desempenho e exclusividade dos seus produtos, bem como pela total satisfação dos seus clientes.

Esperamos manter sua preferência pela marca GE, sempre que você precisar de aparelhos de alta qualidade e tecnologia para o seu lar.

Parabéns pela sua escolha.  
Estamos felizes em ter um produto GE fazendo parte de sua família.

### **IMPORTANTE!**



#### **Instalação:**

Para sua segurança e para o bom funcionamento do seu novo forno de parede GE Profile, é muito importante a sua correta instalação. Consulte a seção Instruções de Instalação e obtenha maiores detalhes sobre como proceder ao instalar seu forno. Acompanha o seu forno de parede vários acessórios: mantenha-os para a instalação pelo Serviço Autorizado (veja Lista de Serviços Autorizados GE).

#### **ATENÇÃO:**

*A primeira instalação é gratuita e feita por nossos Serviços Autorizados, dentro do período de garantia.  
A preparação do gabinete corre por conta do cliente.*



#### **Grampeie aqui a sua nota fiscal de compra**

A comprovação da data de compra original é necessária para o Serviço Autorizado durante o período de garantia.



#### **Escreva aqui os números de série e modelo do forno de parede.**

Modelo N° \_\_\_\_\_

Série N° \_\_\_\_\_

Estes números estão localizados na parte traseira do forno de parede.

**GE e Você:  
Uma Parceria de Serviços**

Oferecemos apoio técnico com serviços de qualidade. Siga as instruções e informações contidas neste manual: elas ajudam a resolver problemas e dúvidas.



**Leia este Manual com Atenção**

Siga as informações sobre o uso e a manutenção corretos do seu forno: isso significa grande economia de tempo e dinheiro durante a vida útil do seu forno de parede.



**Leia o Capítulo de Solução de Pequenos Problemas**

Examine primeiro a nossa tabela de dicas para a solução de problemas: talvez nem precise chamar a assistência técnica.



**Caso Necessite de Serviços**

Consulte a relação, constante deste manual, de nossa Rede de Serviços Autorizados GE e com a nota fiscal em mãos, solicite atendimento.

Em caso de dúvidas, sugestões, críticas ou reclamações, você pode utilizar-se do nosso:

**SAC - Serviço de Atendimento ao Consumidor**

Regiões metropolitanas: 4004-0114  
Demais localidades: 0800-115151  
que funciona de segunda a sexta feira, das 9:00 às 18:00 horas e aos sábados das 8:00 às 12:00 ou, se preferir contate-nos pelo nosso "e-mail": [sacge@gedako.com.br](mailto:sacge@gedako.com.br). Teremos prazer em atendê-lo.

**Índice**

**Instruções de Segurança**

Informações Importantes de Segurança ..... 4

**Operação**

Instalando o forno no gabinete ..... 6  
Elementos de aquecimento ..... 6  
Instruções de uso ..... 8  
Descrição dos controles ..... 8  
Contador de minutos ..... 8  
Temporizador do fim de cozimento ..... 8  
Timer ..... 8  
Temporizador de cozimento ..... 8  
Programador Eletrônico ..... 9  
Programação da Hora Atual ..... 9  
Timer com Alarme ..... 9  
Ajuste do término o cozimento ..... 9  
Programação conjunta do início e fim do cozimento ..... 10  
Travamento de Segurança para as crianças ..... 10  
Término eletrônico de cozimento ..... 10  
Luz piloto do termostato ..... 11  
Termostato de segurança ..... 11  
Motor de resfriamento ..... 11  
Recomendações para cozimento ..... 12  
Grelhar alimentos ..... 12  
Operação do grill e espeto giratório ..... 12  
Tabelas de cozimento ..... 13

**Manutenção e Limpeza**

Limpeza Geral ..... 14  
Retirada da porta do forno ..... 15  
Retirada do vidro da porta ..... 15  
Substituição da lâmpada ..... 16

**Serviços ao Consumidor**

Gabinete e dados técnicos ..... 17  
Especificações Técnicas/Esq.Elétrico . 18  
Certificado de Garantia ..... 19  
Informações para o Cliente ..... 20

## FORNO ELÉTRICO GE

Segurança

### INFORMAÇÕES IMPORTANTES DE SEGURANÇA

Antes de sair da fábrica este equipamento foi verificado e preparado por técnicos especializados de maneira a obter os melhores resultados de funcionamento. Todo conserto ou ajuste que possa ser necessário deverá ser realizado com o maior cuidado e atenção.

Por esse motivo recomendamos sempre consultar o Serviço Autorizado mais próximo de sua residência, especificando o tipo de problema e modelo do equipamento que possui. Lembre-se que peças originais somente serão encontradas nos Serviços Autorizados. Não deixe que os materiais da embalagem fiquem de posse de crianças ou sejam descartados em locais não apropriados de maneira a poluir o ambiente.

O símbolo  no produto e na embalagem do mesmo indicam que este não deve ser tratado como lixo doméstico. Quando a unidade for descartada, deverá ser entregue a um ponto de coleta adequado para equipamentos elétricos e eletrônicos para reciclagem. Desta maneira, você ajudará a evitar possíveis conseqüências negativas para o ambiente e para a saúde pública.

Para mais informações detalhadas sobre reciclagem deste produto, por gentileza contate o centro de informações de sua cidade, ou a loja onde adquiriu este produto.

Operação



### ADVERTÊNCIAS GERAIS

Este produto é fácil de usar; leia, com cuidado, este manual antes de sua instalação e uso. Você encontrará as indicações corretas para a melhor instalação, uso e manutenção.

Limpeza e manutenção

- Muito importante: Mantenha este manual de instruções sobre o equipamento, no caso de você passá-lo para alguém.
- Este eletrodoméstico foi projetado somente para o uso doméstico. Deve ser usado por adultos. Não permita que crianças brinquem com ele. As peças acessíveis frontais da unidade podem superaquecer durante o uso.
- Supervisione crianças ou peças desabilitadas quando o forno estiver sendo usado de modo que não toquem em superfícies quentes e não fiquem perto do forno quando em funcionamento.
- Não toque as peças de aquecimento dentro do forno.
- A instalação do produto, de gás e elétrica, deverá ser executada por instaladores competentes e qualificados que estejam cientes dos regulamentos de instalação vigentes.
- Antes de realizar manutenção ou limpeza, desconecte este eletrodoméstico da alimentação elétrica e espere-o esfriar.

- **O usuário não deverá trocar o cabo de alimentação deste aparelho. Para substituí-lo contate o Serviço Autorizado GE mais próximo.**
- Nunca forre o forno com folhas de alumínio bem como os queimadores para garantir uma troca de calor mais rápida. Estes podem se obstruir e danificar o esmalte.

#### AVISO:

- **As peças acessíveis podem tornar-se quentes durante o uso. Mantenha crianças fora do alcance do forno enquanto estiver em uso.**
- Para todos os reparos sempre contate um Serviço Autorizado GE e peça por peças de reposição originais. Os reparos feitos por técnicos não autorizados podem conduzir à danos.

Serviços ao Consumidor

### Conexões Elétricas

O forno dispõe de um cabo de alimentação tripolar e opera em corrente alternada e tensão de alimentação de fase simples, indicadas na "etiqueta de especificações do produto" localizada no final deste manual de instrução e no produto. O fio terra é identificado pelas cores verde/amarelo.

### Conexão do cabo de alimentação à rede elétrica

Conecte o cabo de alimentação do forno a uma tomada apropriado para a carga indicada na "etiqueta de especificações do produto".

Em caso de uma conexão direta à alimentação de energia (cabo sem plugue), será necessário o uso de um interruptor unipolar adequado antes do eletrodoméstico, com abertura mínima de 3 milímetros entre os contatos (o fio terra não deverá ser interrompido pelo interruptor).

Antes de conectar à alimentação de energia, certifique-se de que:

- O medidor de energia, os disjuntores, a linha de alimentação e a tomada são adequados à carga máxima requerida (veja a etiqueta de especificações).
- O sistema de fonte é aterrado regularmente, de acordo com os regulamentos locais.
- Os disjuntores poderão ser alcançados, facilmente, após a instalação do forno.
- Após ter realizado a conexão à alimentação principal, certifique-se de que o cabo de alimentação não entre em contato com peças que aqueçam.
- Nunca use reduções, derivações, ou adaptadores que possam causar superaquecimento ou incêndio.

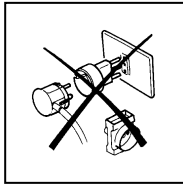

- O fabricante não é responsável por quaisquer danos, diretos ou indiretos, causados por instalação ou conexão defeituosa. Conseqüentemente, é necessário que todas as operações da instalação e de conexão sejam realizadas por pessoal qualificado que se adequem aos regulamentos locais.

### ATENÇÃO:

Se o cabo de alimentação deste aparelho estiver danificado, ele deverá ser substituído pelo Serviço Autorizado GE mais próximo para evitar riscos de danos pessoais e materiais.

Segurança

Operação

Limpeza e manutenção

Serviços ao Consumidor



## **FORNO ELÉTRICO GE**

**Segurança**

### **Instalando o forno dentro de um gabinete**

Encaixe o forno na abertura do gabinete e apóie-o na base contra os montantes laterais e introduza-o até o fundo do gabinete. Para as dimensões do forno e abertura do gabinete veja Móvel e Características Técnicas.

- Abra a porta, quando for necessário, e fixe o forno com os quatro parafusos de madeira através dos furos existentes nos suportes laterais do forno.
- Fixar o forno firmemente como indicado acima, e isolar os elementos elétricos para evitar eventual contato com peças metálicas.
- O rodapé e o plano de apoio onde está instalado o forno deverão ter abertura como indicado na figura ao lado para permitir a entrada e a circulação de ar. Assim se obterá um melhor funcionamento e possíveis danos aos móveis.
- A cola que une o laminado ao gabinete deve resistir as temperaturas maiores do que 90°C para evitar deformações e o descolamento do revestimento. Quando a unidade for instalada sob um cooktop, os dois eletrodomésticos deverão ser conectados separadamente, para facilitar a retirada das unidades bem como para segurança elétrica.
- Não instale o equipamento perto de materiais inflamáveis (como cortinas, lona, etc.).

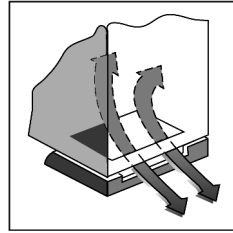
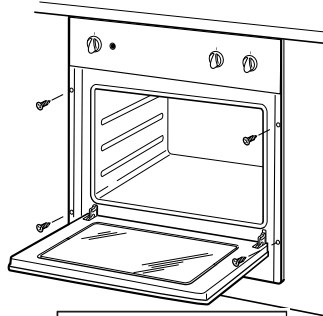

**Operação**

**Limpeza e manutenção**

**Uma vez feita as conexões elétricas, e o forno for ajustado ao gabinete, conecte o equipamento à rede elétrica.**

Antes de usar o forno:

- Remova a película que protege o vidro da porta do forno (quando fornecido)
- Pré-aqueça o forno vazio à temperatura máxima por aproximadamente 45 minutos para eliminar cheiros residuais e fumaças devido ao processo de fabricação.

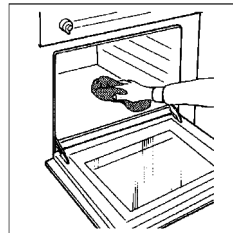

**Serviços ao Consumidor**

**IMPORTANTE: Durante a utilização, o aparelho está submetido a um sensível aquecimento da parte frontal. Mantenha as crianças afastadas do forno quando estiver em funcionamento.**



## FORNO ELÉTRICO GE

Os comandos do seletor A e do termostato B permitem selecionar as diferentes funções do forno e selecionar a temperatura de cozimento mais adequada para os alimentos que serão cozidos.

**Durante o funcionamento do forno, a iluminação permanecerá acesa.**

### Elementos de aquecimento

#### Resistência superior e inferior ligadas



As resistências inferior e superior estarão ligadas. A temperatura poderá ser ajustada de 50° ao máximo com o termostato.

#### Resistência inferior ligada



Esta posição do botão permitirá que o forno seja aquecido apenas com o aquecedor inferior ligado; posição do termostato a escolher entre 50°C e MÁX.

#### Resistência superior ligada



Esta posição do botão permitirá que o forno seja aquecido apenas com o aquecedor superior ligado; posição do termostato a escolher entre 50°C e MÁX.

#### Grill combinado



(Aquecedor do grill e o motor do espeto giratório)

**Colocar o termostato na posição 200°C.** Neste tipo de aplicação, caso o termostato desconecte a resistência (a temperatura foi atingida), o motor também cessará sua rotação e voltará a funcionar com a conexão da resistência.

**Durante todo o tempo de cozimento, o forno deverá permanecer fechado.**

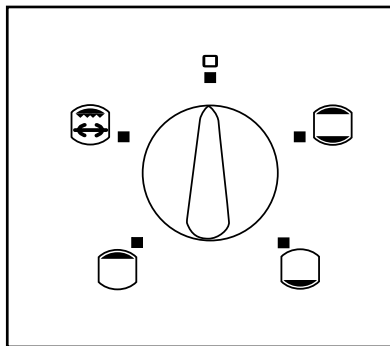

A

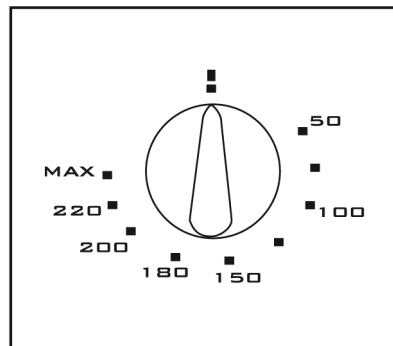

B

Segurança

Operação

Limpeza e manutenção

Serviços ao Consumidor

## FORNO ELÉTRICO GE

Segurança

### INSTRUÇÕES DE USO

#### Descrição dos controles

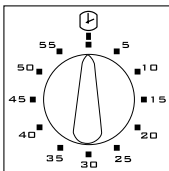

#### Contador de minutos

Para usar o temporizador (timer), a campainha tem que ser acionada girando o botão completamente no sentido horário; gire-o então, para trás, para o tempo desejado (máximo 60 minutos). Quando o tempo estipulado passar, uma campainha soará. O forno não se apaga quando a campainha toca.

Operação

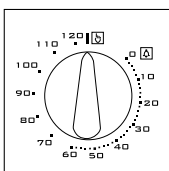

#### Temporizador do fim do cozimento

O temporizador de fim do cozimento poderá ser ajustado de 0 a 120 minutos e permite programar o tempo de cozimento e de desligamento do forno.

Para utilizá-lo, gire o botão no sentido horário até a posição ; então, continue para dar corda ao relógio do temporizador até uma volta quase completa; volte então, no sentido contrário até o tempo desejado.

Decorrido o tempo ajustado, um alarme soará e o forno será desligado automaticamente.

Para desativar a função temporizador e passar para a operação manual, gire o botão no sentido anti-horário até a posição inicial, de modo que o ícone  coincida com o botão.

Limpeza e manutenção

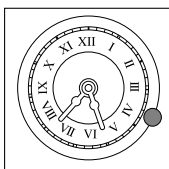

#### Timer

Para programar o relógio, pressione e gire o botão para a esquerda até que ele coincida com a hora atual. (Se o botão for girado para a direita, um mecanismo de proteção protegerá os elementos do timer.)

Serviços ao Consumidor

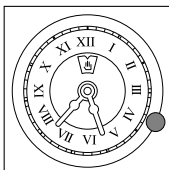

#### Temporizador de cozimento

Para programar o relógio pressione e gire o botão para a esquerda até que ele coincida com a hora atual. (Se o botão for girado para a direita, um mecanismo de proteção protegerá os elementos do timer.)

Para programar o tempo de cozimento (ajustável de 0 a 180 minutos), gire o botão no sentido anti-horário, mas sem exercer pressão e até que o visor do disco, ou a mão, coincida com o tempo de cozimento desejado.

O forno será desligado e soará um alarme contínuo quando acabar o tempo programado. Para parar o alarme, gire o botão, sem exercer pressão, para a esquerda até que a porta ou a mão coincida com o símbolo .

Para passar para a operação manual, gire o botão, sem exercer pressão, no sentido anti-horário até que o visor do disco, ou a mão, coincida com o ícone .

## INSTRUÇÕES DE USO

### Instrução para o Programador Eletrônico

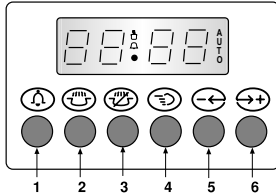

- 1 Ajuste e exibição do contador de tempo - Timer
- 2 Ajuste e exibição do tempo de cozimento - Timer
- 3 Ajuste e exibição do término do tempo de cozimento
- 4 Operação manual Operação Geral
- 5 Ajuste dos tempos - Diminuir Programação Automática
- 6 Ajuste dos tempos - Aumentar Campanha

### Programando a hora atual

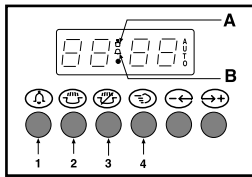

Uma vez terminadas as conexões elétricas, o display piscará exibindo "0:00". Pressione, ao mesmo tempo, as teclas (1) e (2) para ajustar a hora atual com as teclas (-) e (+), durante os próximos 4 segundos. Se o forno for ajustado para operação manual, ele poderá ser usado sem a programação.

### Notas Gerais

- Entre as 22.00 horas e 6.00 horas, o brilho do display será, automaticamente, diminuído.
- Se o alarme não for interrompido, ele será desligado depois de 2 minutos.
- Qualquer programação descrita por estes métodos será ativada, em 4 segundos aproximadamente, depois da configuração.
- O tempo máximo de programação é de 23 horas e 59 minutos. Toda e qualquer programação será apagada quando houver falta de energia. Quando a energia for restaurada, o display piscará e exibirá "0:00". Para reinicializar, ajuste, novamente, a hora atual e a programação.

### Timer com alarme

Quando o sistema for usado somente como alarme, pressione a tecla (1) e ajuste o tempo desejado, pressionando as teclas (-) e (+) durante os próximos 4 segundos; a hora atual reaparecerá e o símbolo (B) será ativado.

Pressione uma das teclas de 1 a 4 para desconectar o alarme. O símbolo (B) será desativado.

### Ajuste do término do cozimento

Para iniciar o cozimento de imediato e ajustar automaticamente o tempo:

- Selecione a função e a temperatura pelo seletor de funções e o termostato.
- Ajuste o tempo de cozimento com as teclas (1) e (2).
- Será exibido, no display, o tempo de cozimento ajustado e o símbolo (A). Ajuste o tempo de cozimento em 0:00 para apagar a programação ajustada e depois

que a hora aparecer novamente, pressione qualquer uma das teclas para reinicializar a função manual (Símbolo (A) desligado). Uma vez terminado o tempo de cozimento, o alarme será desligado e o forno também será desligado (a hora será exibida de novo e o símbolo (A) piscará).

Para desligar o alarme e levar o forno para a função manual, pressione qualquer uma das teclas (Símbolo (A) desaparece).

Segurança

Operação

Limpeza e manutenção

Serviços ao Consumidor



## FORNO ELÉTRICO GE

### INSTRUÇÕES DE USO

#### Programação do forno

##### Programação conjunta do início e fim do cozimento

Para programação conjunta de início e fim de cozimento:

- Selecione a função e a temperatura desejada pelo seletor de funções e o termostato.
- Pressionar a tecla (2) e selecionar o tempo de cozimento pressionando as teclas (-) e (+) dentro dos próximos 4 segundos.
- Pressionar a tecla (3) e selecionar, da mesma forma, o término do cozimento. O tempo atual reaparecerá e a luz piloto (A) e (AUTO) permanecerão iluminadas. O

tempo de cozimento faltante poderá ser controlado pressionando a tecla (2) ou mudar o tempo, repetindo o mesmo processo. Restabeleça o tempo de cozimento a 0.00 apagando o programa antes selecionado e, ao reaparecer o tempo atual, pressione a tecla (4) para selecionar a função manual. Uma vez finalizado o tempo de cozimento, o alarme é ligado e o forno será apagado. Pressione qualquer das teclas (1) a (4) para desligar o alarme. Pressione a tecla (4) para voltar o programador à função manual.

##### Travamento de segurança para crianças

O programador se caracteriza pelo travamento de segurança que impede a programação do cozimento e por consequência o funcionamento do forno.

##### **Procedimento do Travamento:**

- Pressionar, ao mesmo tempo e aproximadamente por 8 segundos, as teclas (1) e (2).
- Será exibido no display "ON"; solte as teclas (1) e (2).
- Pressionar a tecla (+); será exibido no display "OFF" e o símbolo de uma chave. Nesse momento, o travamento de segurança estará ativado e depois de 5 segundos, aproximadamente, será exibido, no display, a hora atual e o símbolo de uma chave.

##### **Procedimento de destravamento**

- Pressionar, ao mesmo tempo e aproximadamente por 8 segundos, as teclas (1) e (2).
- Será exibido no display "OFF"; solte as teclas (1) e (2).
- Pressionar a tecla (+); será exibido no display "ON". Nesse momento, o travamento de segurança estará desativado e depois de 5 segundos, aproximadamente, será exibido, no display, a hora atual.

##### Término eletrônico de cozimento

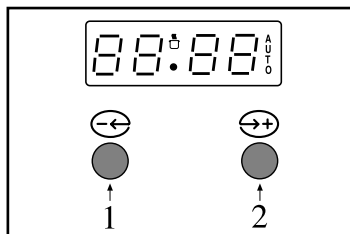

##### **Ajuste da Hora**

Uma vez terminadas as conexões elétricas, o display piscará exibindo "0:00". Pressione, ao mesmo tempo, as duas teclas para ajustar a hora atual com as teclas (1) e (2), durante os próximos 4 segundos. O forno permanecerá na operação manual e poderá ser usado sem qualquer programação.

Segurança

Operação

Limpeza e manutenção

Serviços ao Consumidor



## **FORNO ELÉTRICO GE**

### **Luz piloto do termostato (°C)**

Ela acende a qualquer momento em que o termostato intervém para estabilizar a temperatura de cozimento no interior do forno e ela é desligada quando o forno atinge a temperatura ajustada.

### **Termostato de segurança**

Interrompe o fornecimento de energia elétrica para evitar possível superaquecimento, se a unidade não for corretamente utilizada. Nesse caso, espere que o forno esfrie antes de usá-lo, novamente. Por outro lado, se ocorrer uma falha nos componentes da unidade, alertamos que você deverá contatar o Serviço Autorizado.

### **Motor de resfriamento**

A unidade dispõe de um motor para resfriamento dos elementos internos. Esse motor parte automaticamente quando o forno for usado.

**Segurança**

**Operação**

**Limpeza e manutenção**

**Serviços ao Consumidor**



## FORNO ELÉTRICO GE

Segurança

### Recomendações para cozimento - Assados de forno

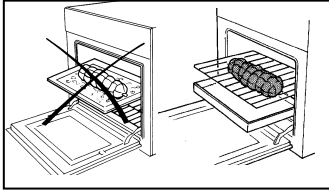

utilize recipientes de borda alta, preferivelmente de barro, colocados sobre a grade, na posição intermediária (meia altura do forno).

Para um perfeito assado no forno, recomenda-se pré-aquecer o forno, até à temperatura desejada. Somente carnes muito gordurosas poderão ser colocadas em um forno frio. Nunca utilize recipientes com a borda baixa ou a bandeja do forno como travessa para assados a fim de sujar o menos possível as paredes do forno evitando assim que a gordura respingue, que o molho queime e que se produza muita fumaça. Ao contrário,

Operação

Veja a tabela a seguir onde são indicados, como orientação, o ajuste de temperatura e do tempo de funcionamento. Os tempos de cozimento poderão variar conforme o tipo de alimento, sua homogeneidade e tamanho. Além disso, em função do uso e de sua experiência, você poderá introduzir as variações necessárias nos valores indicados nessa tabela.

### Sugestões práticas para conservar a energia

O forno poderá ser desligado alguns minutos antes do término do cozimento; a temperatura residual será suficiente para completar o cozimento. Abra, o menos possível, a porta do forno observando pelo vidro da porta a cocção dos alimentos (a iluminação permanece sempre acesa).

### Grelhar alimentos

Para grelhar os alimentos é necessário, em primeiro lugar, que o forno seja pré aquecido durante 5 minutos. Quando se utiliza o grill, o calor irradiado (raios infravermelhos) provém do alto do forno sendo o seu uso indicado para carnes de pouca espessura e para sanduíches. As carnes e peixes que serão grelhados devem ser untados com óleo e colocados na grade. Esta deve ser posicionada na guia lateral das paredes verticais do forno e dependendo da espessura da carne ou tamanho do peixe. A tabela a seguir mostra exemplos dos tempos de cozimento e da posição dos alimentos. Novamente lembramos que os tempos de cozimento podem variar conforme o tipo de alimento, sua homogeneidade e tamanho.

Limpeza e manutenção

### Operação do grill e o espeto giratório

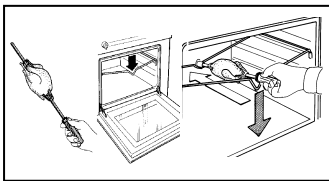

Introduza a haste do espeto giratório no alimento tendo o cuidado para ajustá-lo entre os dois retentores e equilibrar o peso do alimento a fim de impedir o esforço excessivo no motor do espeto giratório. Introduza a haste do espeto no furo do eixo do motor na parede traseira e certifique-se de que a extremidade traseira do espeto esteja corretamente encaixada. Apóie o espeto no encaixe central da peça-suporte do espeto, perto do cabo do espeto.

Coloque o recipiente coletor de gordura na guia mais baixa e retire o cabo plástico (este cabo é usado para manusear o alimento depois de cozido).

## FORNO ELÉTRICO GE

### Tabela de Tempo de Cozimento

Alimentos	Altura da grade 	Temperatura forno em °C	Tempo em minutos
<i>Assado cozimento demorado</i>	2	220-230	conf. quantdd.
<i>Assado cozimento rápido</i>	2	225-230	50-60
<i>Aves (pato, peru etc.)</i>	1	210-230	150-180
<i>Aves de corral</i>	2	225-230	50-60
<i>Carne de caça</i>	1	220-225	conf. quantdd.
<i>Peixe</i>	1	180-200	20-25
<b>TORTAS E BOLOS</b>			
<i>Bolo Natalino</i>	no fundo	160-200	60-70
<i>Bolo de ameixa</i>	no fundo	170-180	90-100
<i>Bolo de laranja</i>	no fundo	170-280	80-100
<i>Biscoito macios</i>	2	200	40-45
<i>Bolos</i>	2	215-230	35-40
<i>Mil folhas (massa folhada)</i>	2	215	30-40
<i>Biscoito</i>	2	200-215	30-35
<i>Bolo suspiro</i>	1	140	60-80
<i>Massa para pastéis de creme</i>	2	215-230	30
<i>Bolo de fruta (massa podre)</i>	2	230	30-35
<i>Bolo de fruta (massa fermentada)</i>	2	230	20-30

Segurança

Operação

Limpeza e manutenção  
Serviços ao Consumidor

### Tabela de Tempo de Cozimento no Grill

Alimentos	Quant em kg	Altura Grade 	Temperatura °C	Pré-aquec. em min.	Tempo em min.
Costeleta de bezerra	1	3	200	5	8-10
Costeleta de cordeiro	"	3	200	5	12-15
Fígado	"	3	200	5	10-12
Bolinhos-carne moída	"	3	200	5	12-15
Coração de bezerra	"	3	200	5	12-15
Assado	"	3	200	5	20-25
Metade de um frango	-	3	200	5	20-25
Filé de peixe	-	3	200	5	12-15
Tomates recheados	-	3	200	5	10-12

## FORNO ELÉTRICO GE

### Manutenção e Limpeza

**Cuidado: antes de toda e qualquer procedimento de manutenção ou limpeza, desconecte o forno da energia elétrica.**

### Limpeza Geral

#### **Não use jatos de vapor.**

- Para manter, por longo período, o brilho das partes envernizadas será necessário limpar o forno, após cada utilização.
- Uma vez esfriado, remova os depósitos de gordura com uma esponja ou pano úmido com água morna ensaboada e, eventualmente, com detergente neutro líquido de limpeza. Não use panos ou esponjas abrasivas, pois os mesmos poderão danificar, irreparavelmente, o esmalte.
- Nos fornos brancos, mesmo as partes do painel como o puxador e botões deverão ser limpos uma vez por mês, pois eles poderão amarelar devido aos gases com gordura.
- Depois do uso, enxágüe as partes de aço inoxidável e seque-as com pano macio.
- Para o caso de manchas persistentes, use os detergentes normais não abrasivos, os produtos específicos para inox ou um pouco de vinagre aquecido.
- Limpe o vidro do forno somente com água morna; não use pano áspero.

### Fornos com disponibilidade de baixar a grade para limpeza

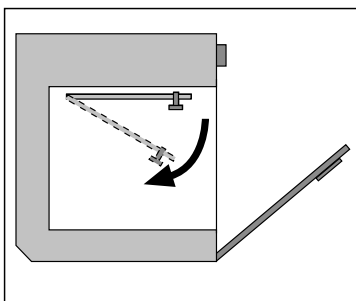

**ALERTA:** certifique-se de que todos os controles estejam na posição "OFF" (Desligado) e aguarde pelo esfriamento dos elementos da grade.

- 1 Segure a parte frontal do elemento da grade enquanto remove o parafuso recartilhado que segura esse elemento.
- 2 Abaixе, cuidadosamente, a frontal do elemento para a posição de repouso.
- 3 Ao limpar o forno tome cuidado para não aplicar esforços sobre o elemento da grade.
- 4 Ao término da limpeza, remova, cuidadosamente, quaisquer produtos químicos e água que possam ter ficado no elemento da grade.
- 5 Levante, cuidadosamente, a frontal do elemento até sua posição original e prenda-o com o parafuso recartilhado.

**NUNCA USE O FORNO COM O ELEMENTO DA GRADE FORA DE SUA POSIÇÃO!**



## FORNO ELÉTRICO GE

### Limpeza da porta do forno

#### Retirada da Porta do Forno

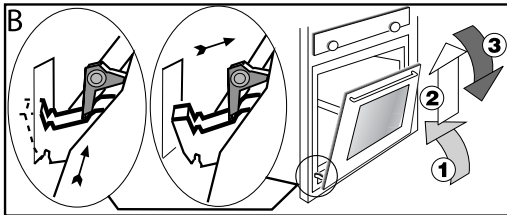
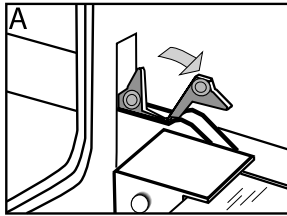

- 1 Abra, completamente, a porta do forno.
- 2 Levantar com o polegar e o indicador os elementos fixadores das dobradiças girando-os totalmente para fora (veja figura A ao lado).
- 3 Gire a porta como se fosse fechá-la até ficar apoiada nos elementos fixadores das dobradiças. Assim fazendo, a mola da dobradiça estará bloqueada. Continuando a fechar a porta do forno pode-se desencaixar as dobradiças das respectivas conexões que estão fixadas à estrutura do forno (veja seqüência 1, 2 e 3 da figura B).

Monte a porta efetuando, em ordem inversa, as operações mencionadas acima.

#### Retirada do vidro da porta

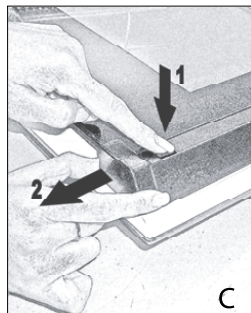

Mantenha a indicação OK na direita.

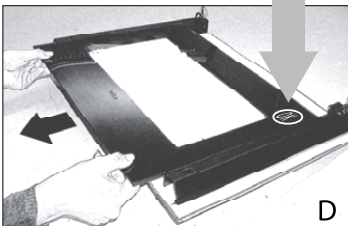

**ATENÇÃO:** para sua segurança, antes de retirar os vidros, você deverá retirar a porta do forno.

Para facilitar a limpeza, depois de retirar a porta do forno, você poderá prosseguir com a desmontagem do vidro. Solte os dois blocos superiores (veja figura C) para que o vidro possa ser retirado (figura D).

Depois de limpá-lo, você deverá montá-lo, recolocar os blocos e fixá-los na posição. Verifique que todos os componentes tenham sido montados corretamente e que você pode montar a porta no forno.

Todos os vidros usados neste eletrodoméstico passam por um tratamento especial de segurança. Na eventualidade de quebra, o vidro quebra em pequenos quadrados sem pontas e por isso não serão perigosos.

Não submeta os vidros a choques térmicos, por exemplo, nunca limpe o vidro quando ele estiver quente.

Segurança

Operação

Limpeza e manutenção

Serviços ao Consumidor

## **FORNO ELÉTRICO GE**

### **Substituição da Lâmpada do Forno**

**Segurança**

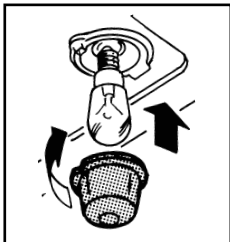

- Desconecte o cabo de alimentação do forno da tomada elétrica, desparafuse a tampa de vidro de proteção e a lâmpada (veja figura ao lado) e substitua por outra de mesmas características indicada para altas temperaturas (300°C/E14).
- Remonte a tampa de vidro e conecte o cabo de alimentação do forno à tomada elétrica.

**Operação**

**Limpeza e manutenção**

**Serviços ao Consumidor**



## FORNO ELÉTRICO GE

### Gabinetes e dados técnicos

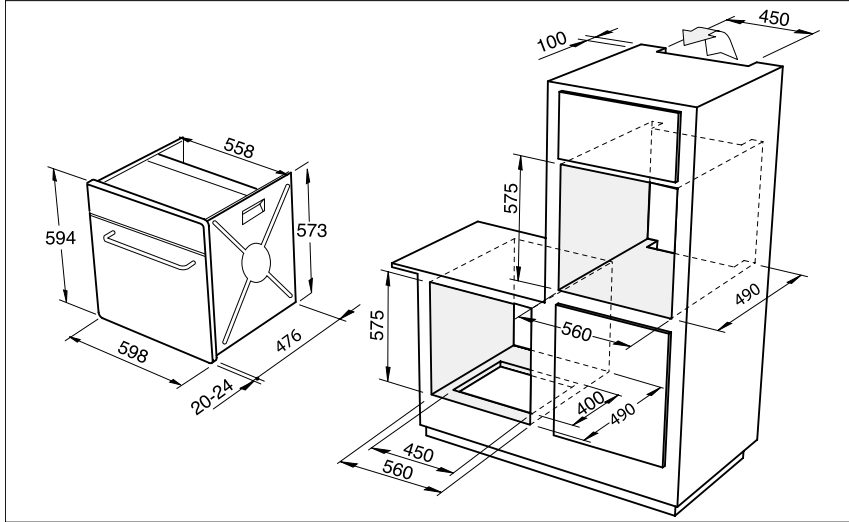

### Volume de trabalho do forno

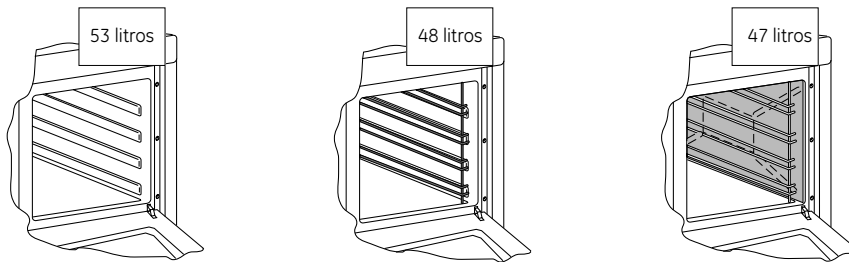

#### Características Elétricas

Resistência do Grill	1610W
Lâmpada	máx. 25W

Segurança

Operação

Limpeza e manutenção

Serviços ao Consumidor

## FORNO ELÉTRICO GE

### Especificações técnicas

Segurança	Descrição	Forno elétrico inox digital
	Código do produto	FOEGE060D1A2IN
	Tipo	Elétrico
	Embutir	Sim
	Cor	Espelhado
	Controles	Digital
	Timer	Digital
	Cor Puxador	Aço Inox
	Tipo de vidro	Acabamento em espelho
	Função Grill	Sim
	Luz	Sim
	Rostisserie	Sim
	Operação	Outros
Potencia		1610W
Voltagem / Frequencia		220V / 60Hz
Capacidade		60
Dimensões (LxAxP)		
Sem embalagem (mm)		598 x 594 x 499
Com embalagem (mm)		670 x 665 x 580
Peso		
Sem embalagem (Kg)	30,8	
Com embalagem (Kg)	33,5	

### Esquema elétrico

Serviços ao Consumidor Limpeza e manutenção

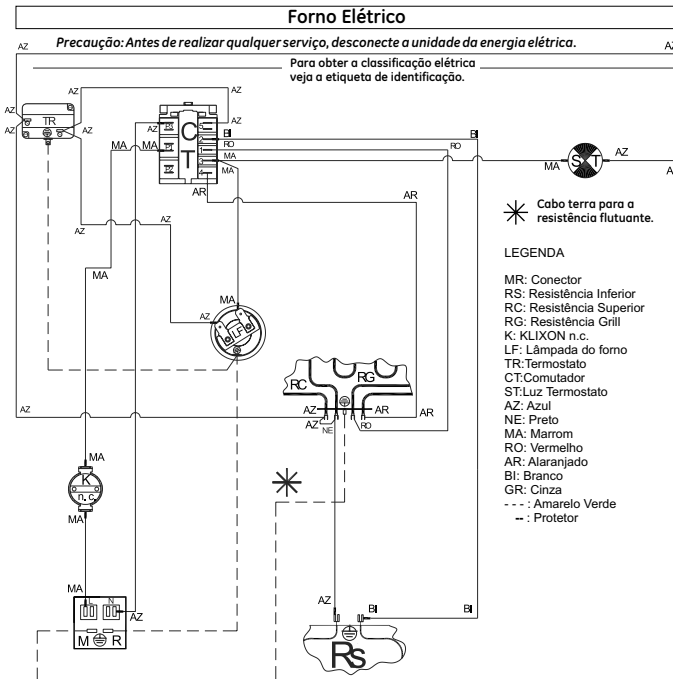

## CERTIFICADO DE GARANTIA

Este Certificado prevê os termos e condições da garantia aplicável Forno Elétrico GE. Para que a garantia aqui concedida tenha validade, é indispensável a apresentação deste Certificado e da respectiva Nota Fiscal de Venda do produto. A validade desta garantia também estará condicionada ao cumprimento de todas as recomendações constantes do Manual de Instruções do produto, motivo pelo qual é importante a sua leitura atenta antes da instalação e colocação em funcionamento. A MABE ELETRODOMÉSTICOS S.A., garante ao comprador deste produto em caso de qualquer defeito de fabricação, a substituição de componentes ou partes, bem como mão-de-obra necessária para eventuais reparos, devidamente constatados, durante o prazo de 12 meses, contados à partir da data de Emissão da Nota Fiscal ao Consumidor, sendo:

- 3 primeiros meses - garantia legal
- 9 últimos meses - garantia especial, concedida pela MABE ELETRODOMÉSTICOS S.A. Tanto a constatação dos defeitos, como os necessários reparos deverão ser promovidos pela Rede de Serviços Autorizada MABE ELETRODOMÉSTICOS S.A., especialmente designada pela MABE ELETRODOMÉSTICOS S.A., conforme constante do Manual de Instruções do Produto.

### Casos em que cessa a garantia:

- 1 Havendo sinais de violação do produto, remoção e/ou alteração do número de série ou placa etiqueta/placa de identificação do produto.
- 2 Deixando-se de observar e seguir as especificações e orientações do Manual do Usuário na instalação e durante o uso do produto.
- 3 Se o aparelho for indevidamente utilizado, sofrer descuidos ou ainda for alterado, modificado ou sofrer reparos e consertos por pessoas ou entidades não credenciadas pela - MABE ELETRODOMÉSTICOS S.A..
- 4 Utilização do produto para fins comerciais, industriais ou outros, visto que o forno foi projetado única e exclusivamente para o uso doméstico.

### Situações não incluídas na Garantia Legal e/ou Especial.

- Despesas de instalação do produto pela Rede Autorizada e/ou por entidades ou pessoas não credenciadas;
- Despesas com transporte do produto até local de instalação; peças e adaptações necessárias à preparação do local para a utilização do produto, ou seja, rede elétrica (componentes e acessórios), aterramento, rede de água e esgoto, alvenaria, bem como suas adaptações;
- Dano decorrente de acidente, ação de agentes da natureza, caso fortuito ou força maior, além de outras hipóteses previstas no Manual de Instruções;
- Peças sujeitas a desgaste natural pelo uso, descartáveis ou consumíveis, peças móveis ou removíveis, tais como: botões de comando, lâmpadas, puxadores, filtros, bem como mão-de-obra utilizada na aplicação das peças e as conseqüentes advindas dessas ocorrências;
- Falhas no funcionamento normal do produto, em função da falta de limpeza e excesso de resíduos, decorrentes da existência de objetos em seu interior, estranhos ao seu funcionamento e finalidade de uso;
- Chamadas relacionadas a orientação de uso constantes no Manual de Instruções ou no próprio produto serão passíveis de cobrança aos Consumidores.

Agarantia Especial não cobre: Despesas de deslocamento do Serviço Autorizado quando e se o produto estiver instalado fora do município sede do Serviço Autorizado MABE ELETRODOMÉSTICOS S.A.

### Observações Gerais:

- 1 A MABE ELETRODOMÉSTICOS S.A. não autoriza nenhuma pessoa ou entidade a assumir em seu nome, qualquer outra responsabilidade relativa à garantia do produto além das aqui explicitadas.
- 2 As despesas decorrentes e conseqüentes de instalação de peças que não pertençam ao produto são de responsabilidade única e exclusiva do consumidor.
- 3 A MABE ELETRODOMÉSTICOS S.A. não se responsabiliza pelas conseqüências do não cumprimento das recomendações constantes neste Manual.
- 4 Este termo de Garantia é válido apenas para produtos vendidos e utilizados no território brasileiro.
- 5 Para sua comodidade e agilidade no processo de atendimento, tenha sempre em mãos o Manual de Instruções, o Certificado de Garantia e a Nota Fiscal de Compra deste produto.

### Observações Finais

Decorrido o prazo de garantia, todos os custos de reparos, peças e mão-de-obra relativos ao produto correrão exclusivamente por conta do consumidor. A MABE ELETRODOMÉSTICOS S.A. reserva-se o direito de alterar as características gerais, técnicas e estéticas de seus produtos sem aviso prévio.

Segurança

Operação

Limpeza e manutenção

Serviços ao Consumidor

## IMPORTANTE

---

### Assistência Técnica

Possuímos uma Rede de Assistência Técnica Autorizada que cobre todo o território nacional, sendo nossos técnicos treinados para melhor atendê-lo.

Caso seu forno elétrico necessite de reparos, consulte a relação de Serviços Autorizados e leve o produto até a oficina mais próxima de sua residência.

### Serviço de Atendimento ao Consumidor

A GE oferece aos seus consumidores o SAC - Serviço de Atendimento ao Consumidor, dispondo-se a esclarecer dúvidas, receber sugestões, críticas e reclamações e a fornecer orientações e esclarecimentos sobre seus produtos, seu uso correto, auxiliando em tudo o que se fizer necessário para a efetiva utilização dos direitos do consumidor. *Ligue gratuitamente de todo o território nacional 0800-115151 (regiões metropolitanas 4004-0114), de 2ª a 6ª feira das 8:00 às 17:00 e aos sábados das 8:00 às 12:00 ou, se preferir, escreva para o endereço abaixo, ou utilize-se de nosso "e-mail" : [sacge@mabebr.com.br](mailto:sacge@mabebr.com.br).*

SAC - *Serviço de Atendimento ao Consumidor*  
R. Antonio de Godoy, 88 - 6º andar - São Paulo - SP - CEP: 01034-902  
*Regiões metropolitanas: 4004-0114*  
*Demais localidades: 0800 115151*  
*e-mail: [sacge@mabebr.com.br](mailto:sacge@mabebr.com.br)*

Consulte o nosso site:  
**[www.geeletrodomesticos.com.br](http://www.geeletrodomesticos.com.br)**